

ELECTROBOMBA PRESURIZADORA

CARACTERÍSTICAS

- Sistema de rotor humedo con eje y bujes de ceramica.
- Impulsor de Noryl de alta resistencia.
- Sensor de flujo automatico incorporado.
- Libre de regulacion.
- Cuerpo de bomba fundido en hierro con tratamiento especial anti corrosion.
- Totalmente silenciosa.
- Al detener su funcionamiento no deja presurizada la cañeria.
- Temperatura del liquido: 2°C - 60°C
- Provisto de cable y ficha.
- Incluye acoples de bronce.
- Origen: China.

APLICACIONES

- Utilizada para presurizacion domestica.
- Funciona solo con tanque elevado.
- Ideal para presurizar 1 baño.



AUMENTA LA PRESION DEL AGUA

SUPER SILENCIOSA

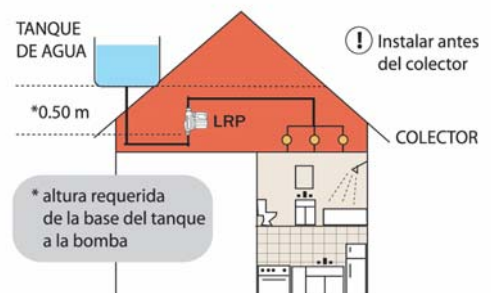

CODIGO	MODELO	PRECIO	HP	TEN.	BOCAS						
					ASP x DESC	Q (m³/h)	1,4	1,3	1,0	0,8	0,5
A.LR.1.0012.M	LRP15-90A/160		0,16	MON	3/4" x 3/4"	Q (l/min)	24	21	17	13	7
					H (m)	0	2	4	6	8	

DIMENSIONES

MODEL	A (mm)	B (mm)	C (mm)	D
LRP15-90A/160	129	160	120	G ^{3/4}

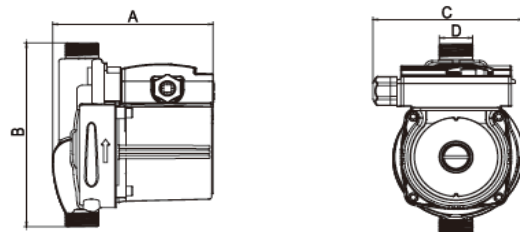

CURVAS DE RENDIMIENTO

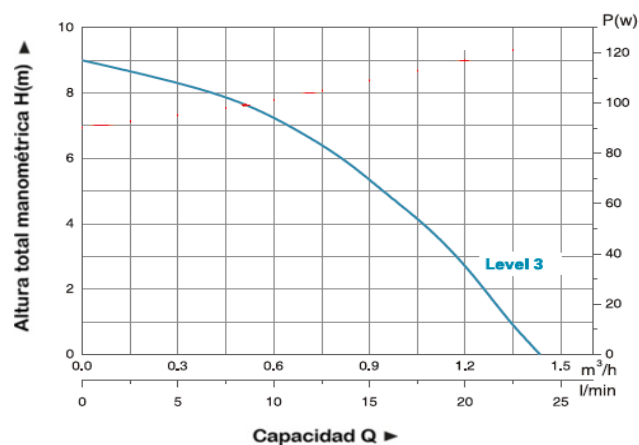

CONTROADORES DE PRESION ELECTRONICOS

CARACTERÍSTICAS

- Panel digital iluminado.
- Libre de mantenimiento.
- Presion de arranque regulable (PS-04B).
- Incluye valvula de retencion.
- Evita el funcionamiento en seco de la electrobomba.
- Incluye manometro (PS-04B).
- Provisto cable y ficha.
- Accionamiento automatico.
- Origen: China.

APLICACIONES

- Utilizadas para aumentar la presion de agua.
- Funciona con tanque elevado y cisterna.

PS-04A



PS-04B



AUMENTA LA PRESION DEL AGUA

FACIL INSTALACION

CODIGO	MODELO	PRECIO	POT MAX	PRESION DE ARRANQUE REGULABLE	PRESION DE ARRANQUE	MAXIMA PRESION DE TRABAJO	CONEXIÓN
S.CO.1.PR00.0	PRESSCONTROL PS-04A		1.5 HP	NO	1.5 Bar	10 Bar	1"
S.CO.1.PR01.0	PRESSCONTROL PS-04B		1.5 HP	SI	1.2/1.5/2.2 Bar	10 Bar	1"

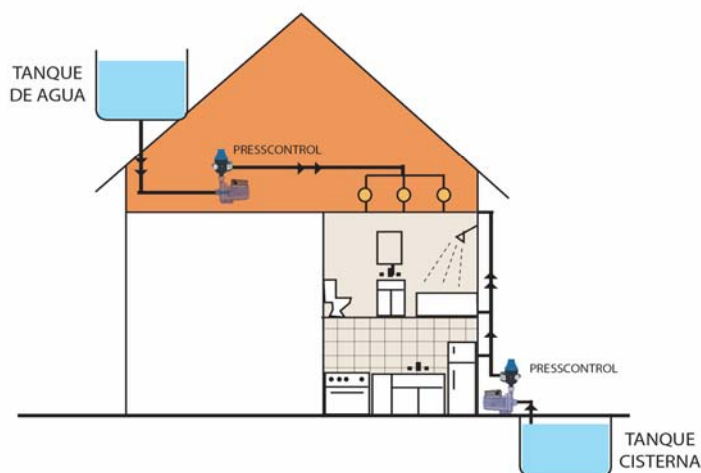

RECOMENDADAS PARA USAR
CON LOS MODELOS:

* ACm60

* ACm65

ELECTROBOMBAS PERIFÉRICAS

CARACTERÍSTICAS - BOMBA

- Cuerpo de bomba en hierro fundido, con tratamiento especial anti-corrosión y bocas roscadas.
- Impulsor de bronce.
- SISTEMA ANTIBLOQUEO: Doble inserto de latón que evita el bloqueo del impulsor luego de un largo periodo de inactividad.
- Eje en acero inoxidable AISI 304
- Temperatura max. del líquido: +60°C
- Max. aspiración: +6 m

CARACTERÍSTICAS - MOTOR

- Protección térmica en motor monofásico.
- Aislación Clase: F.
- Protección Clase: IPX4.
- BOBINADO DEL MOTOR EN COBRE.
- Temperatura ambiente max.: +40°C

APLICACIONES

- Recomendadas para el bombeo de agua limpia, sin partículas abrasivas y líquidos químicamente no agresivos con los materiales que constituyen la bomba.
- Aptas para uso doméstico e industrial, especialmente en sistemas automáticos de riego y pequeños equipos de presión.



40 MTS. REALES DE ELEVACION CON 0.5 hp.

HOMOLOGADA POR LA CE

CODIGO	MODELO	PRECIO	HP	TEN.	BOCAS ASP x DESC	Q (m³/h) Q (l/min)	0	0,3	0,6	0,9	1,2	1,5	1,8	2,1	2,4	3,0	3,6	4,2	4,8	5,4		
							0	5	10	15	20	25	30	35	40	50	60	70	80	90		
B.AP.1.0005.M	APm37		0,5	MON	1" x 1"	H (m)	40	35	30	25	20	15	10	5	2							
B.AP.1.0007.M	APm60		0,8	MON	1" x 1"		60	55	50	40	35	30	25	20	10	5						
B.AP.1.0007.T	AP 60		0,8	TRI	1" x 1"		60	55	50	40	35	30	25	20	10	5						
B.AP.1.0010.M	APm75		1	MON	1" x 1"		75	70	60	50	45	35	28	22	15	5						
B.AP.1.0010.T	AP 75		1	TRI	1" x 1"		75	70	60	50	45	35	28	22	15	5						
B.AP.1.0015.M	APm110		1,5	MON	1" x 1"		85	80	70	65	60	55	50	45	40	30	18	10				
B.AP.1.0015.T	AP 110		1,5	TRI	1" x 1"		85	80	70	65	60	55	50	45	40	30	18	10				
B.AP.1.0020.M	APm150		2	MON	1" x 1"		90	86	80	75	70	65	60	55	50	40	30	20	10			
B.AP.1.0020.T	AP 150		2	TRI	1" x 1"		90	86	80	75	70	65	60	55	50	40	30	20	10			
B.AP.1.0030.T	AP 220		3	TRI	1" x 1"		100	96	90	85	80	75	70	65	60	50	40	30	20	10		

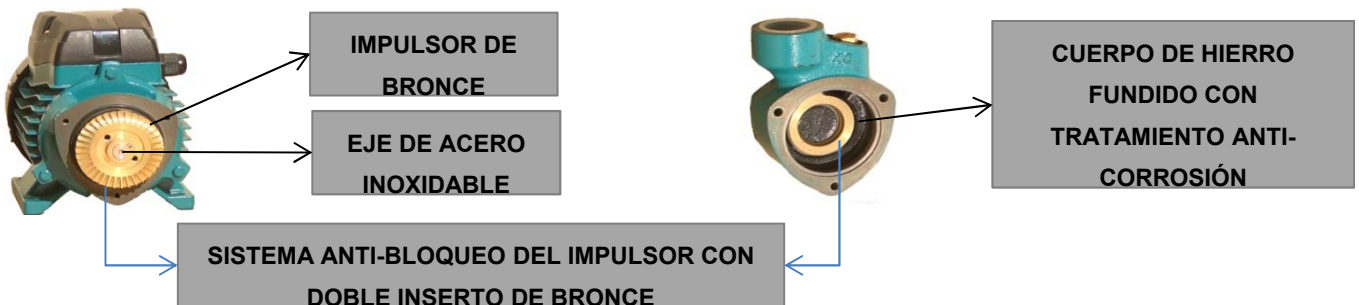

CURVAS DE RENDIMIENTO

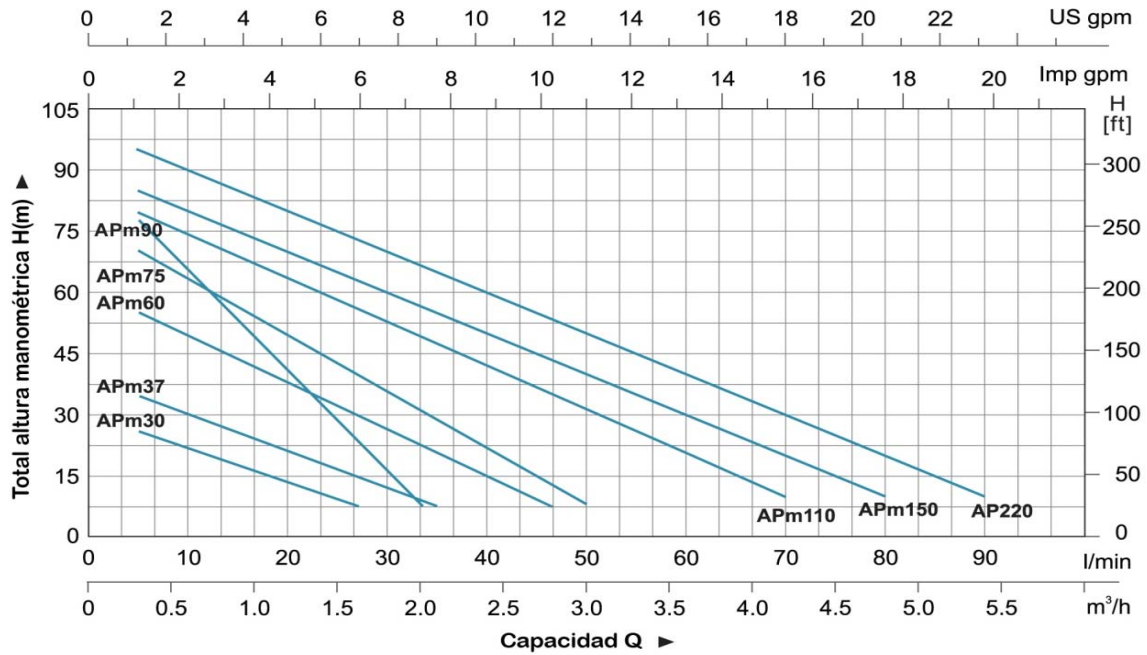

DIMENSIONES

MODELO	DN1	DN2	L (mm)	W (mm)	H (mm)	L ₁ (mm)	L ₂ (mm)	W ₁ (mm)	H ₁ (mm)
APm30	1"	1"	260	132	155	46.5	80	100	63
APm37			260	132	155	46.5	80	100	63
APm60			282	147	183	51	90	112	71
APm75			300	147	183	54.5	90	112	71
APm110	1"	1"	336	165	210	56	100	125	86
APm150			338	165	210	56	100	125	86
AP220			338	165	210	56	100	125	86

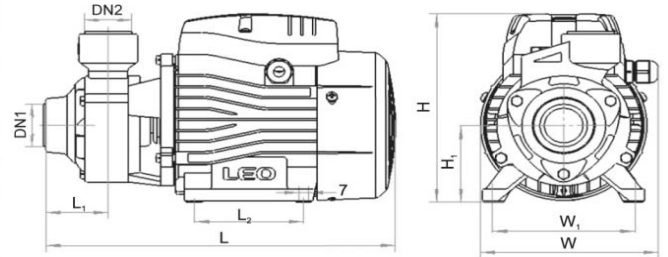

REPUESTOS

POS.	DESCRIPCION
1	Cuerpo bomba
2	Impulsor
3	Sello mecánico
4	Oring
5	Soporte motor
6	Rodamiento
7	Eje rotor
8	Cubre ventilador
9	Ventilador
10	Tapa trasera
11	Capacitor
12	Tapa cubre bornera
13	Bornera
14	Estator
15	Tapón de llenado

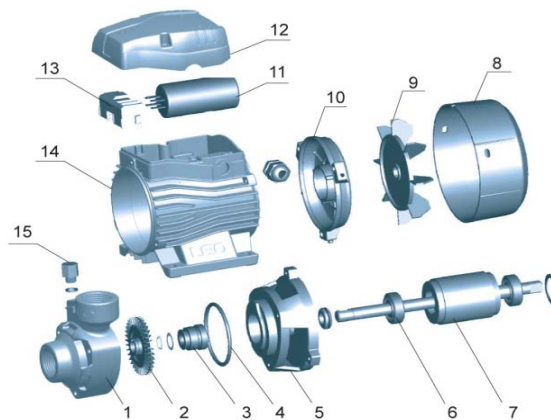

ELECTROBOMBAS CENTRÍFUGAS STANDARD

CARACTERÍSTICAS - BOMBA

- Cuerpo de bomba en hierro fundido, con tratamiento especial anti-corrosión y bocas roscadas.
- Impulsor de acero inoxidable.
- Eje en acero inoxidable AISI 304
- Temperatura max. del líquido: +60°C
- Max. aspiración: +8 m

CARACTERÍSTICAS - MOTOR

- BOBINADO DEL MOTOR EN COBRE
- Protección térmica en motor monofásico
- Aislación Clase: F
- Protección Clase: IPX4
- Temperatura ambiente max.: +40°C

APLICACIONES

- Recomendadas en el uso doméstico e industrial, abastecimiento urbano de agua, aumento de presión en edificios y equipos contra incendios, riego de jardines, trasvase de agua, calefacción, ventilación, aire acondicionado, circulación y aumento de presión para agua fría y caliente, etc



CODIGO	MODELO	PRECIO	HP	TEN.	BOCAS ASP x DESC	Q (m³/h)	H (m)																	
							0	0,6	1,2	1,8	2,4	3,0	3,6	4,2	4,8	5,4	6,0	6,6	7,2	7,8	8,4	9,0		
						Q (l/min)	0	10	20	30	40	50	60	70	80	90	100	110	120	130	140	160		
C.AC.1.0003.M	ACm25		0,3	MON	1" x 1"	H (m)	17	16,5	16	15,5	14,5	13,5	12,5	10,5	8									
C.AC.1.0005.M	ACm37		0,5	MON	1" x 1"		23	21,5	21	20,5	19,5	18	17	15,5	14	12								
C.AC.1.0007.M	ACm60		0,8	MON	1" x 1"		27	26,5	26	25	24,5	22,5	20	17	14	10								
C.AC.1.0010.M	ACm65		1	MON	1" x 1"		36	35	33	32	29	27	24	19	14	10								
C.AC.1.0010.T	AC 65		1	TRI	1" x 1"		36	35	33	32	29	27	24	19	14	10								
C.AC.1.0015.M	ACm110		1,5	MON	1 1/4" x 1"		40	39	38,5	38	37	36	34,5	33	31,5	29	26	23	20					
C.AC.1.0015.T	AC 110		1,5	TRI	1 1/4" x 1"		40	39	38,5	38	37	36	34,5	33	31,5	29	26	23	20					
C.AC.1.0020.M	ACm150*		2	MON	1 1/4" x 1"		48			45,5	44,5	43,5	42,5	41,5	40,5	39	37	34,5	31	27	22			
C.AC.1.0020.T	AC 150*		2	TRI	1 1/4" x 1"		48			45,5	44,5	43,5	42,5	41,5	40,5	39	37	34,5	31	27	22			
C.AC.1.0030.T	AC 220*		3	TRI	1 1/4" x 1"		55			53	52,5	51,5	50,5	49,5	48,5	47	45,5	43,5	40	36,5	32,5	28		

* Impulsor de bronce



CURVAS DE RENDIMIENTO

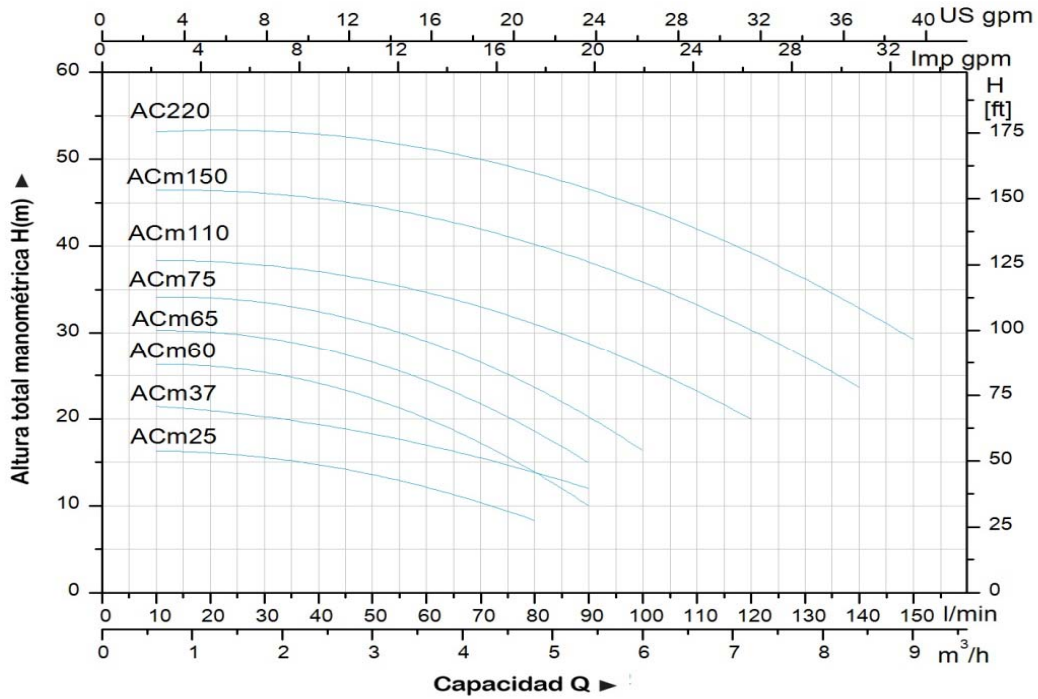

DIMENSIONES

MODELO	DN1	DN2	L (mm)	W (mm)	H (mm)	L ₁ (mm)	W ₁ (mm)	H ₁ (mm)
ACm25	1"	1"	270	157	216	42	122	90
ACm37			270	157	216	42	122	90
ACm60			298	190	240	44	160	90
ACm65			298	190	240	44	160	100
ACm110	1 1/4"	1"	353	206	263	50	178	112
ACm150			360	240	286	51	207	115
ACm220			360	240	286	51	207	115

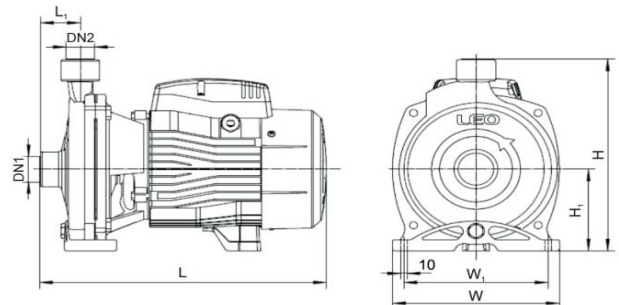

REPUESTOS

POS.	DESCRIPCION
1	Cuerpo bomba
2	Impulsor
3	Oring
4	Sello mecanico
5	Porta Sello
6	Soporte motor
7	Bornera
8	Estator
9	Tapa cubre bornera
10	Capacitor
11	Eje Rotor
12	Rodamiento
13	Tapa trasera
14	Ventilador
15	Tapa ventilador

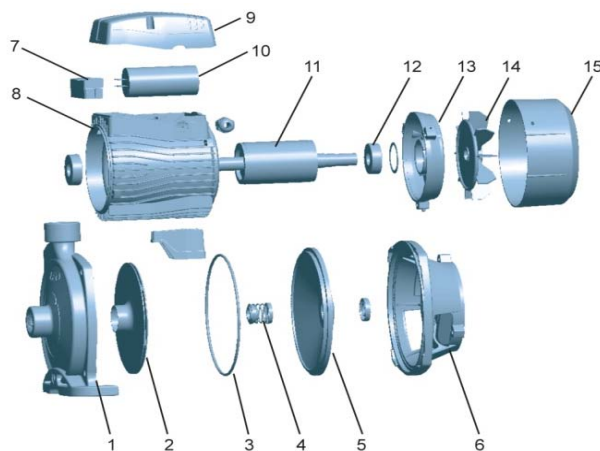

ELECTROBOMBAS CENTRÍFUGAS ALTO CAUDAL

CARACTERÍSTICAS - BOMBA

- Cuerpo de bomba en hierro fundido, con tratamiento especial anti-corrosión y bocas roscadas.
- Impulsor de bronce
- Eje en acero inoxidable AISI 304
- Temperatura max. del líquido: +60°C
- Max. aspiración: +8 m

CARACTERÍSTICAS - MOTOR

- BOBINADO DEL MOTOR EN COBRE
- Protección térmica en motor monofásico
- Aislación Clase: F
- Protección Clase: IPX4
- Temperatura ambiente max.: +40°C

APLICACIONES

- Recomendadas en el uso industrial, abastecimiento urbano de agua, riego de jardines, trasvase de agua, calefacción, ventilación, aire acondicionado, circulación para agua fría y caliente, etc. Se destacan por el movimiento de caudales importantes en alturas medias/bajas.



CODIGO	MODELO	PRECIO	HP	TEN.	BOCAS ASP x DESC	Q (m³/h) Q (l/min)	0	6	9	12	15	18	21	24	30	36	42	
							0	100	150	200	250	300	350	400	500	600	700	
C.AC.1.F015.M	ACm110B2		1,5	MON	2" x 2"	H (m)	19,5	19,2	19	18,5	17,7	16,5	15	13	8,5			
C.AC.1.F015.T	AC 110B2		1,5	TRI	2" x 2"		20,5	19,2	19	18,5	17,7	16,5	15	13	8,5			
C.AC.1.F020.T	AC 150B2		2	TRI	2" x 2"		22,0	21,5	21,0	20,5	19,5	18,3	16,5	14,5	9,5			

CODIGO	MODELO	PRECIO	HP	TEN.	BOCAS ASP x DESC	Q (m³/h) Q (l/min)	0	12	18	24	30	36	42	48	54	60	66
							0	200	300	400	500	600	700	800	900	1000	1100
C.AC.1.F030.T	AC 220B3		3	TRI	3" x 3"	H (m)	17,5	17,3	17,1	16,5	16	15,2	14,2	13,2	11,7	10	7,2
C.AC.1.F040.T	AC 300B4		4	TRI	4" x 4"		20	19,8	19,6	19,5	19	18,3	17,5	16,2	14,6	13	10

CURVAS DE RENDIMIENTO

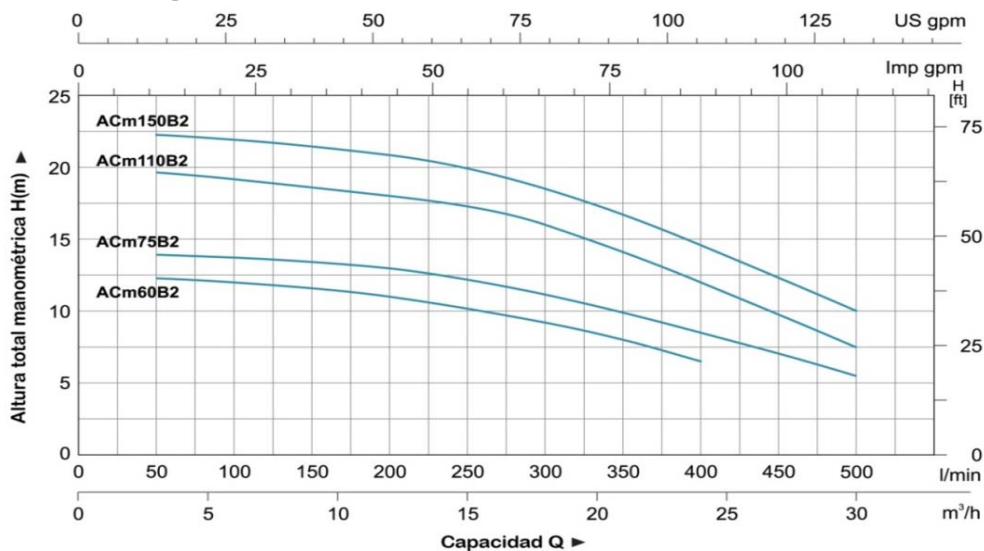

CURVAS DE RENDIMIENTO

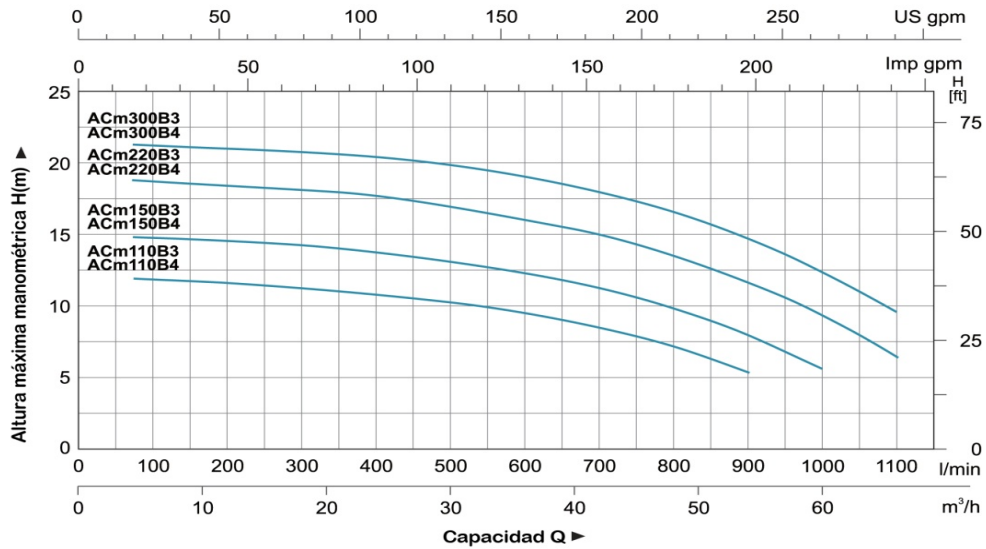

DIMENSIONES

MODELO	DN1	DN2	L (mm)	W (mm)	H (mm)	L ₁ (mm)	L ₂ (mm)	W ₁ (mm)	H ₁ (mm)
ACm110B2	2"	2"	371	206	263	59	3.5	166	112
ACm150B2	2"	2"	371	206	263	59	3.5	166	112
MODELO	DN1	DN2	L (mm)	W (mm)	H (mm)	L ₁ (mm)	W ₁ (mm)	H ₁ (mm)	
ACm220B3	3"	3"	453	230	295	68	180	120	
ACm300B4	4"	4"	460	230	295	75	180	120	

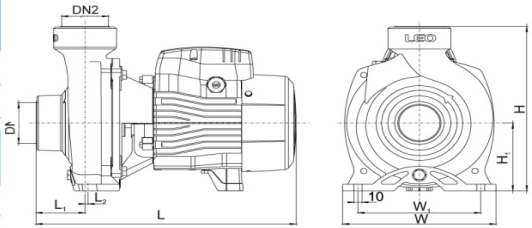

REPUESTOS

Modelos AC110B2 / AC150B2

POS.	DESCRIPCION	POS.	DESCRIPCION
1	Cuerpo de Bomba	8	Eje rotor
2	Impulsor	9	Tapa cubre bornera
3	Sello mecánico	10	Estator
4	Porta Sello	11	Capacitor
5	Sello de aceite	12	Tapa trasera
6	SopORTE motor	13	Ventilador
7	Rodamiento	14	Tapa ventilador

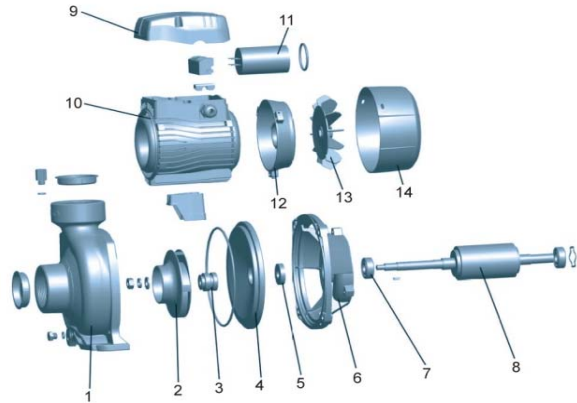

Modelos AC220B3 / AC300B4

POS.	DESCRIPCION	POS.	DESCRIPCION
1	Tapón de llenado	10	Eje Rotor
2	Cuerpo de bomba	11	Bornera
3	Impulsor	12	Capacitor
4	Oring	13	Tapa cubre bornera
5	Sello mecánico	14	Estator
6	Porta Sello	15	Tapa trasera
7	Sello de aceite	16	Ventilador
8	SopORTE motor	17	Tapa ventilador
9	Rodamiento		

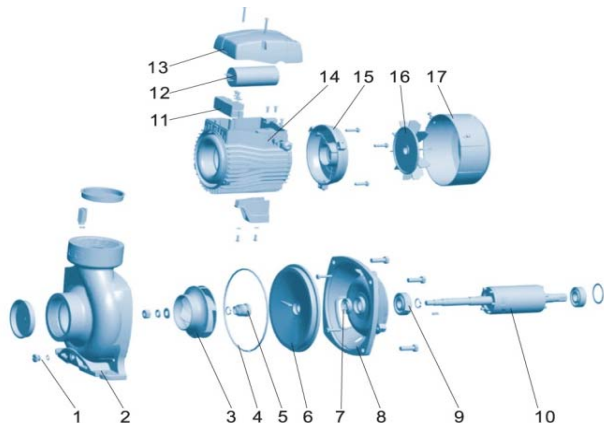

ELECTROBOMBAS CENTRÍFUGAS DE DOBLE CÁMARA

CARACTERÍSTICAS - BOMBA

- Cuerpo de bomba en hierro fundido, con tratamiento especial anti-corrosión y bocas roscadas.
- Impulsores de bronce
- Eje en acero inoxidable AISI 304
- Temperatura max. del líquido: +40°C
- Max. aspiración: +8 m



CARACTERÍSTICAS - MOTOR

- BOBINADO DEL MOTOR EN COBRE
- Protección térmica en motor monofásico
- Aislación Clase: F
- Protección Clase: IPX4
- Temperatura ambiente max.: +40°C



APLICACIONES

- Recomendadas en el uso industrial, abastecimiento urbano de agua, aumento de presión para edificios y equipos contra incendios, riego de jardines, trasvase de agua, calefacción, ventilación, aire acondicionado, circulación y aumento de presión para agua fría y caliente, etc

CODIGO	MODELO	PRECIO	HP	TEN.	BOCAS ASP x DESC	Q (m³/h) Q (l/min)	H (m)																
							0	1,2	1,8	2,4	3	3,6	4,2	4,8	5,4	6	6,6	7,2	7,5	8,4	9,6	12	
C.DC.1.0015.M	2ACm110		1,5	MON	1 1/2" x 1"	H (m)	47	46	45	44	43	41,5	38	35,5	33	30,5	28	26	22				
C.DC.1.0015.T	2AC 110		1,5	TRI	1 1/2" x 1"		47	46	45	44	43	41,5	38	35,5	33	30,5	28	26	22				
C.DC.1.0020.M	2ACm150		2	MON	1 1/2" x 1"		57,5	55,5	54,5	53,5	50	50,5	47	44,5	41,5	38,5	35	33	28	20			
C.DC.1.0020.T	2AC 150		2	TRI	1 1/2" x 1"		57,5	55,5	54,5	53,5	50	50,5	47	44,5	41,5	38,5	35	33	28	20			
C.DC.1.0030.T	2AC 220		3	TRI	1 1/2" x 1"		65	63	62	61	59,5	58	54	51,5	49	46	43	41	36	28,5	20,5		
C.DC.1.0040.T	2AC 300H		4	TRI	1 1/2" x 1 1/4"		70			67	66	65	63	62	61	59,5	59	58,5	55,5	52	49	33	
C.DC.1.0055.T	2AC 400H		5,5	TRI	1 1/2" x 1 1/4"		82			79,5	78,5	77,5	75,5	74,5	73,5	72	71	70,5	67,5	64,5	61	45,5	

CURVAS DE RENDIMIENTO

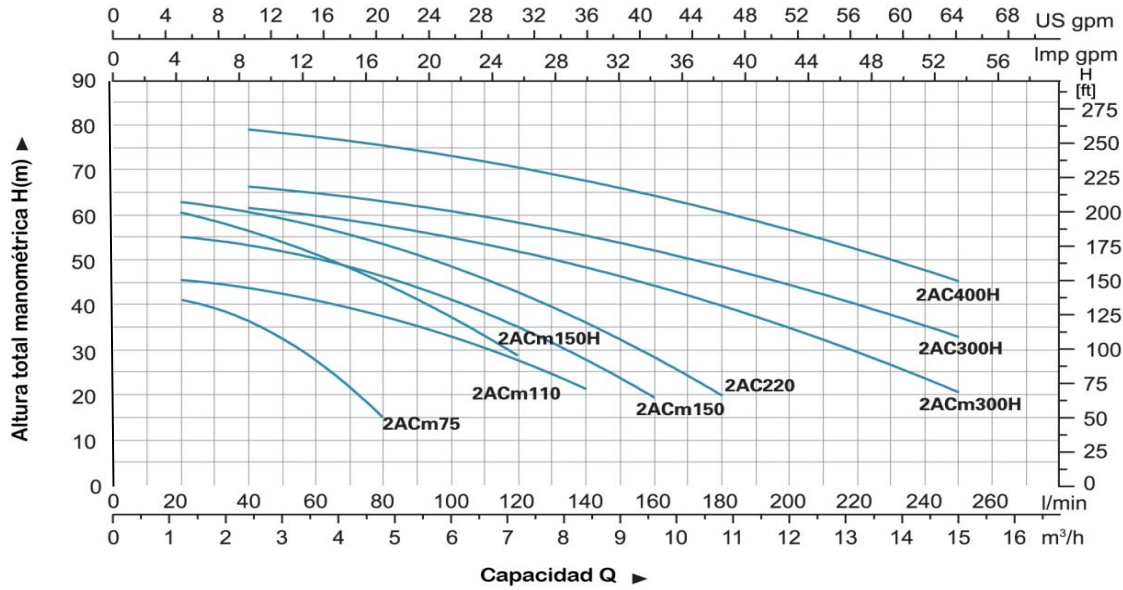

DIMENSIONES

MODELO	DN1	DN2	L (mm)	W (mm)	H (mm)	L_1 (mm)	W_1 (mm)	H_1 (mm)
2ACm110	1 1/2"	1"	379	200	225	71	162	93
2ACm150			400	225	262	80	185	112
2AC220			400	225	262	80	185	112
2AC300H	1 1/2"	1 1/4"	480	281	311	63	234	132
2AC400H								

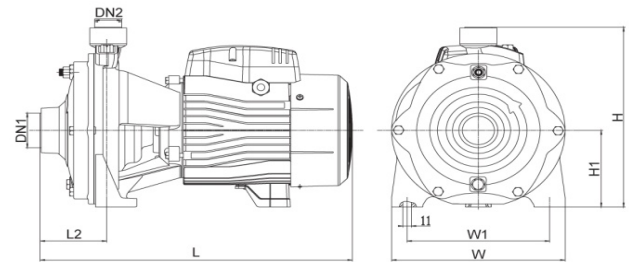

REPUESTOS

POS.	DESCRIPCION
1	Tapón de drenaje
2	Cuerpo de aspiración
3	Junta
4	Impulsor
5	Difusor
6	Sello mecánico
7	Soporte motor
8	Sello de aceite
9	Rodamiento
10	Eje Rotor
11	Estator
12	Tapa trasera
13	Ventilador
14	Tapa ventilador
15	Bornera
16	Capacitor
17	Tapa cubre bornera

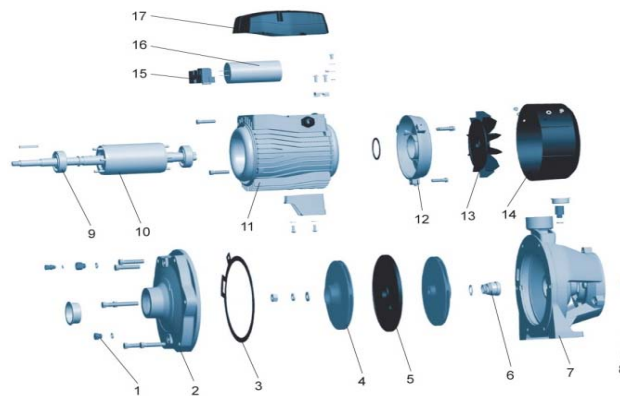

CURVAS DE RENDIMIENTO

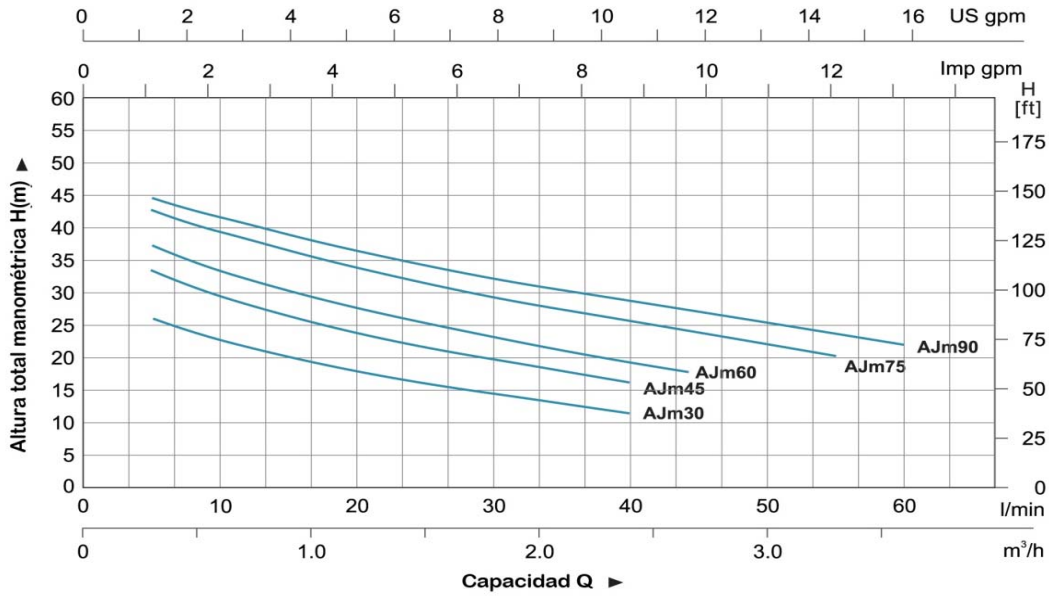

DIMENSIONES

MODELO	DN1	DN2	L (mm)	W (mm)	H (mm)	L_1 (mm)	W_1 (mm)	H_1 (mm)
AJm45	1"	1"	338	160	182	79	125	90
AJm75			381	190	212	94	150	100

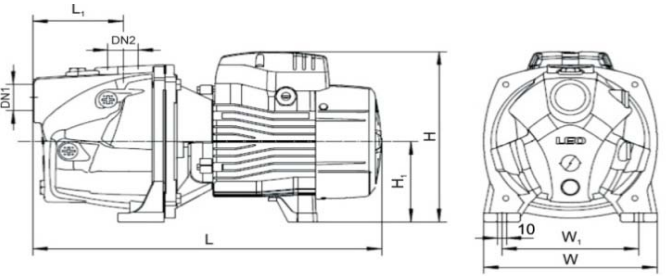

REPUESTOS

POS.	DESCRIPCION
1	Cuerpo de bomba
2	Tubo Venturi
3	Difusor
4	Impulsor
5	Oring
6	Sello mecánico
7	Porta Sello
8	Soporte motor
9	Bornera
10	Estator
11	Tapa cubre bornera
12	Capacitor
13	Eje Rotor
14	Rodamiento
15	Tapa trasera
16	Ventilador
17	Tapa ventilador

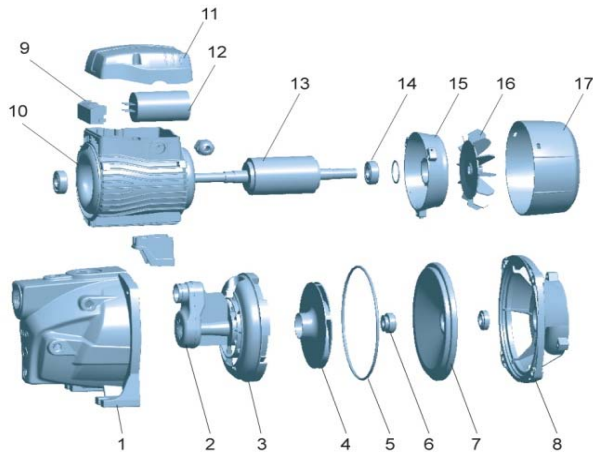

CURVAS DE RENDIMIENTO

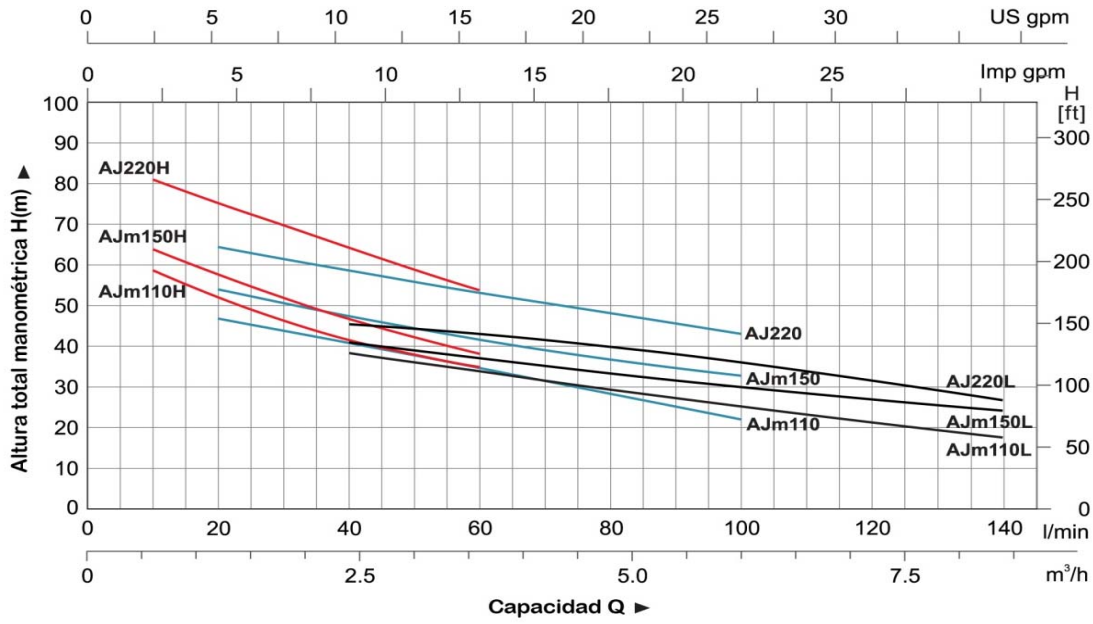

DIMENSIONES

MODELO	DN1	DN2	L (mm)	W (mm)	H (mm)	L ₁ (mm)	W ₁ (mm)	H ₁ (mm)
AJm110	1 1/4"	1"	512	206	236	153	178	112

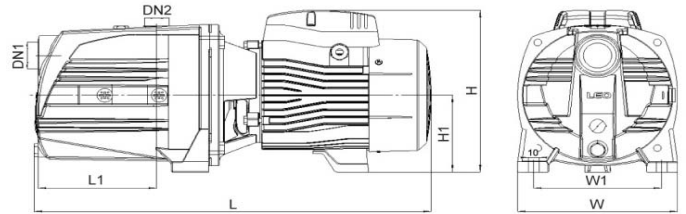

REPUESTOS

POS.	DESCRIPCION
1	Cuerpo de bomba
2	Boquilla
3	Oring
4	Tubo Venturi
5	Difusor
6	Sello mecánico
7	Impulsor
8	Porta Sello
9	Soporte motor
10	Rodamiento
11	Eje Rotor
12	Estator
13	Bornera
14	Tapa cubre bornera
15	Capacitor
16	Tapa trasera
17	Ventilador
18	Tapa ventilador

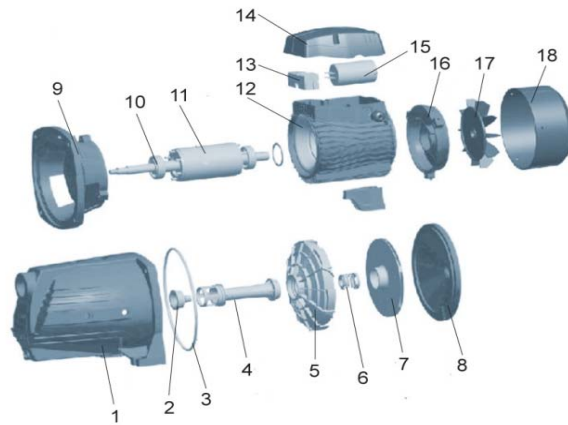

CURVAS DE RENDIMIENTO

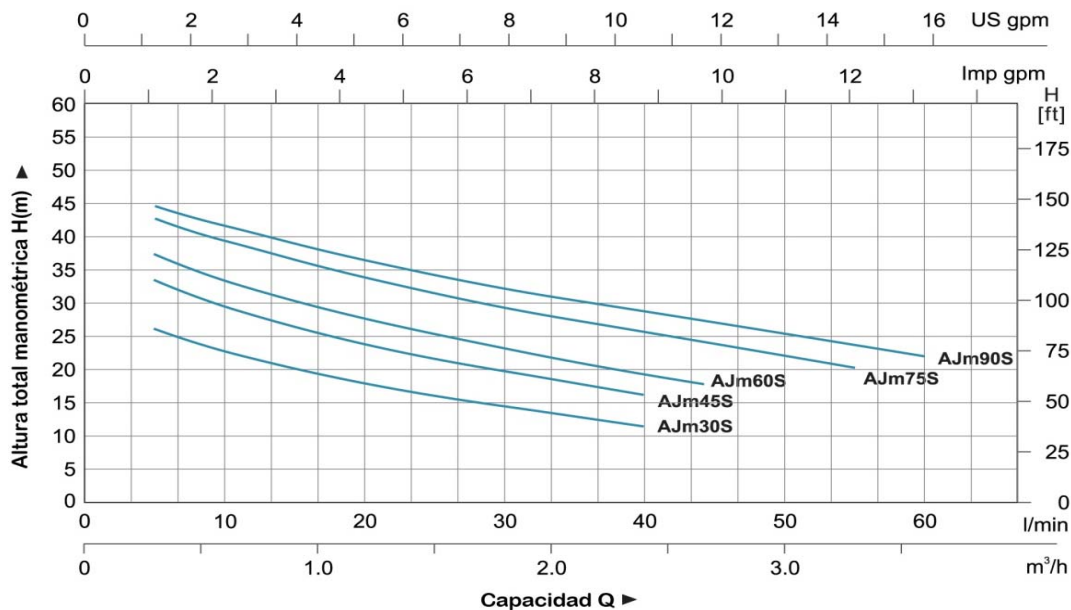

DIMENSIONES

MODELO	DN1	DN2	L (mm)	W (mm)	H (mm)	L ₁ (mm)	W ₁ (mm)	H ₁ (mm)
AJm45S	1"	1"	337	180	181.5	78	140	181.5
AJm75S	1"	1"	376	200	214	88.5	140	214

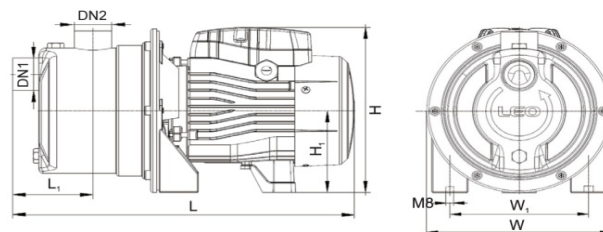

REPUESTOS

POS.	DESCRIPCION
1	Cuerpo de bomba
2	Tubo Venturi
3	Difusor
4	Impulsor
5	Oring
6	Sello mecánico
7	Porta Sello
8	Soporte motor
9	Eje Rotor
10	Rodamiento
11	Estator
12	Bornera
13	Tapa cubre bornera
14	Capacitor
15	Tapa trasera
16	Ventilador
17	Tapa ventilador

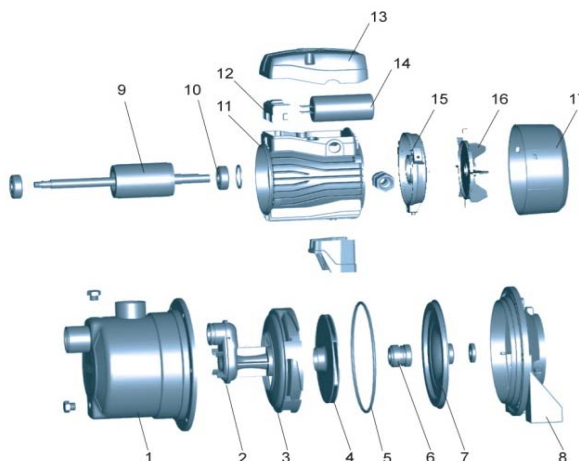

ELECTROBOMBAS PARA DESAGOTE

CARACTERÍSTICAS - BOMBA

- Cuerpo de bomba en acero inoxidable.
- Interruptor flotante incorporado asegura el corte y encendido de la bomba en forma automática.
- Temperatura max. del líquido: +35°C
- Profundidad max.de inmersión: +7 m
- Exclusivo sistema de descarga con dos salidas opcionales. (1) (2)

CARACTERÍSTICAS - MOTOR

- Protección térmica en motor monofásico
- Aislación Clase: F
- Protección Clase: IPX8

APLICACIONES

- Trasvase / desagote de agua.
- Recomendadas para ser sumergidas en el agua, para el vaciado de pozos o piscinas, y el drenaje de sótanos, garages, locales inundados, etc.



DOBLE DESCARGA

- 1) Descarga Lateral.
- 2) Descarga Superior.

CODIGO	MODELO	PRECIO	HP	TEN.	DESC	Q (m³/h)	0	1,5	3	4,5	6,0	7,5	9	10,5	12	13,5	15	
						Q (l/min)	0	25	50	75	100	125	150	175	200	225	250	
H.LK.1.0005.M	LKS-400PS		0,5	MON	32	H (m)	7,5	6,2	5,3	4,5	3,5	2,3	1,2					
H.LK.1.0010.M	LKS-750PS		1	MON	32		9,8	9,5	8,8	8	7,2	6,3	5,1	4	2,7	1,2		
H.LK.1.S010.M	LKS-750PSW		1	MON	32	H (m)	8,7	8,2	7,7	7	6,2	5,5	4,4	3,3	2,2	1		
H.LK.1.S013.M	LKS-1000PSW		1,33	MON	32		12	11,2	10	9,2	8,3	7,8	7	5,8	5,2	4,3	2,4	

PS = AGUA LIMPIA Ø máx. sólido 5 mm
 PSW = AGUA SUCIA Ø máx. sólido 25 mm

CURVAS DE RENDIMIENTO

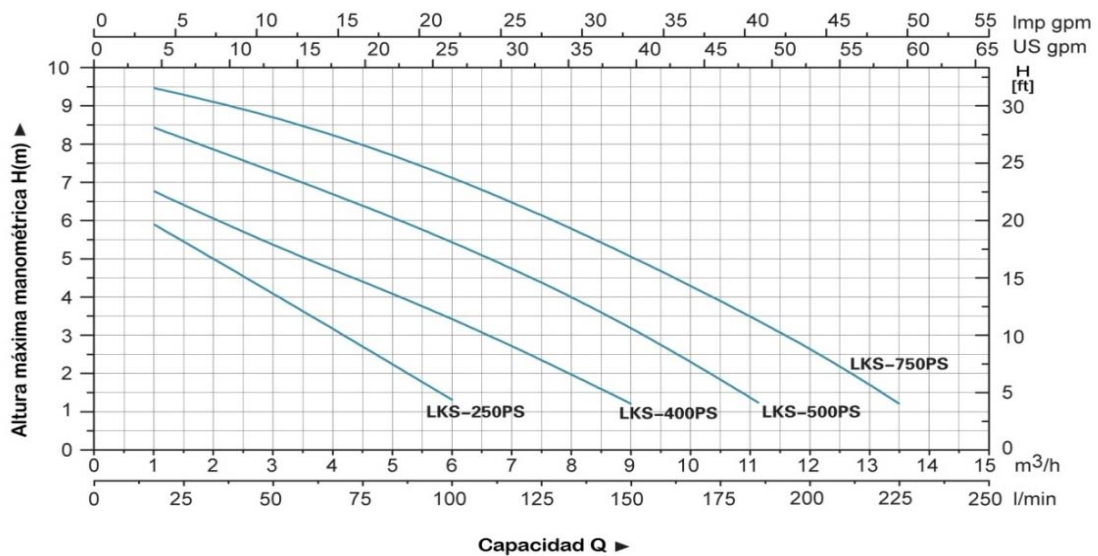

CURVAS DE RENDIMIENTO

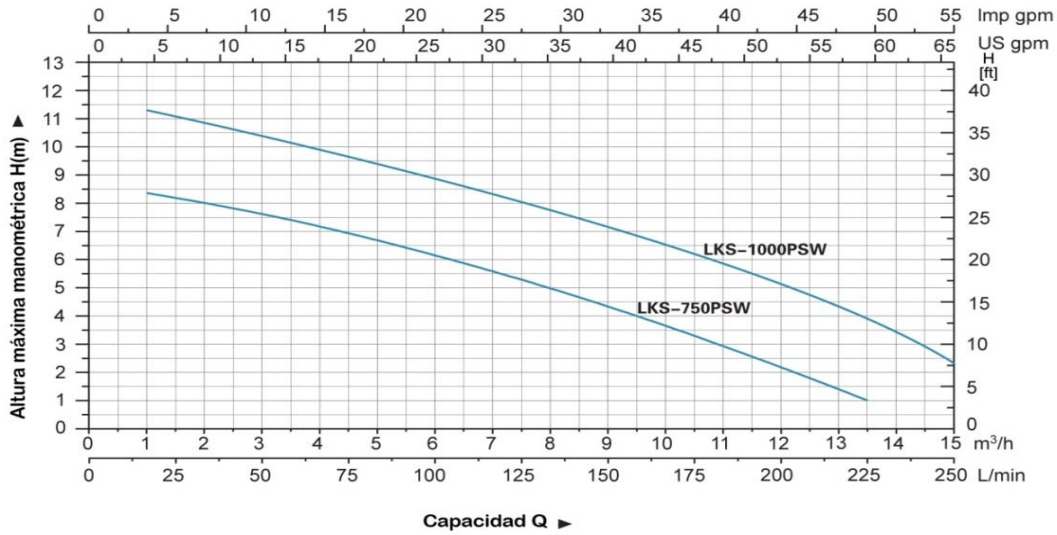

DIMENSIONES

MODELO	DN	L (mm)	W (mm)	H (mm)
LKS-400PS	32	157	148	295
LKS-750PS		157	148	316

MODELO	DN	L (mm)	W (mm)	H (mm)
LKS-750PSW	32	157	148	339
LKS-1000PSW		157	148	371

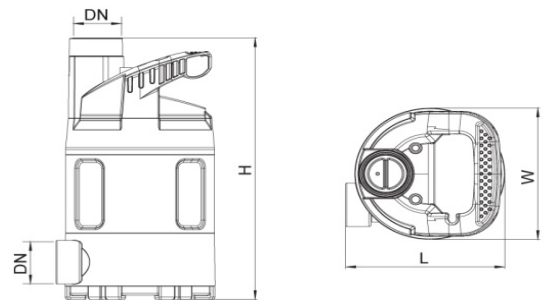

REPUESTOS

POS.	DESCRIPCION
1	Manija Superior
2	Cable de conexión
3	Tapon
4	Tuerca cubre cable
5	Cubre cable
6	Cuerpo superior
7	Capacitor
8	Clip de capacitor
9	Tapa superior motor
10	Rodamiento
11	Eje Rotor
12	Interruptor de flotante
13	Estator
14	Sello de aceite
15	Asiento rodamiento
16	Junta
17	Cubre estator
18	Sello mecánico
19	Oring
20	Difusor
21	Impulsor
22	Cuerpo de bomba
23	Carcasa exterior
24	Conexión espiga/rosca
25	Adaptador de salida
26	Base interior
27	Base apoyo

LKS-400PS / LKS-750PS

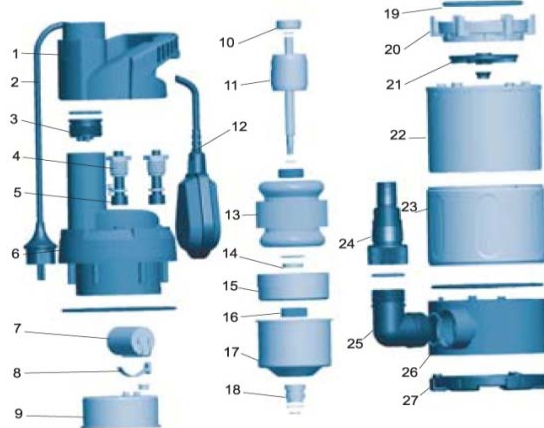

LKS-750PSW / LKS-1000PSW

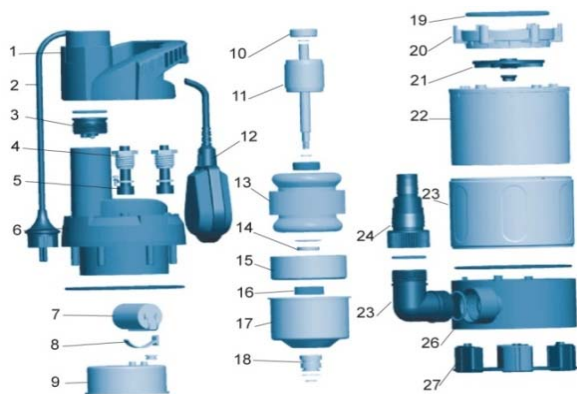

ELECTROBOMBAS PARA DESAGOTE CLOACAL

CARACTERÍSTICAS - BOMBA

- Cuerpo de bomba en acero inoxidable.
- Eje de acero inoxidable.
- Temperatura max. del líquido: +40°C
- Profundidad max.de inmersión: +5 m
- Impulsor VORTEX de hierro fundido.
- Cable (5 m.) y ficha.
- Flotante incorporado.

CARACTERÍSTICAS - MOTOR

- Bobinado en cobre.
- Protección térmica en motor monofásico.
- Aislación Clase: B
- Protección Clase: IP68

APLICACIONES

- Electrobombas portátiles de drenaje.
- Recomendadas para el vaciado de fosas septicas, posos negros, sótanos y garages.
- Aplicables en el ambito agricola, industrial y civil.



CODIGO	MODELO	PRECIO	HP	TEN.	DESC	PASAJE DE SOLIDOS (mm)	Q (m³/h)														
							1	3,0	6,5	7,5	11,0	13,5	16,0	18,0	20						
H.XS.1.0010.M	XSP18-12/0.75I		1,0	MON	2"	35	20	50	100	125	180	225	270	300	330						
H.XS.1.0015.M	XSP20-9/1.1I		1,5	MON	2"	35	11,0	10,5	9,0	8,6	7,0	6,3	5,0	4,0							
							Q (l/min)	9	8,7	8,0	7,7	6,5	5,5	4,2	3,9	2,5					

CURVAS DE RENDIMIENTO

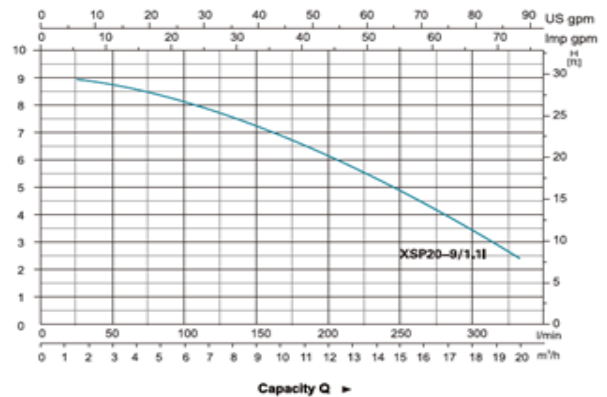
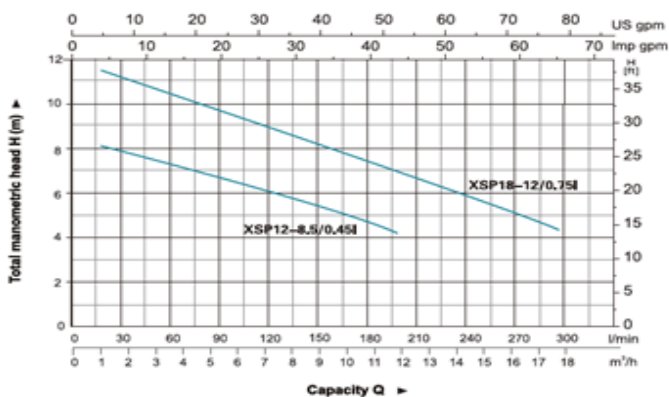

ELECTROBOMBAS PARA DESAGOTE PLUVIAL

CARACTERÍSTICAS - BOMBA

- Cuerpo y carcasa en acero inoxidable AISI 304.
- Eje en acero inoxidable.
- Impulsor abierto en acero inoxidable fundido.
- Temperatura max. del líquido: +40°C
- Profundidad max.de inmersión: +5 m
- Cable (5 m.) y ficha.
- Flotante incorporado.

CARACTERÍSTICAS - MOTOR

- Bobinado en cobre.
- Protección térmica en motor monofásico
- Aislación Clase: B
- Protección Clase: IP68



APLICACIONES

- Electrobombas portátiles de drenaje, trasvase y riego
- Por su robusto diseño y calidad de materiales son recomendadas no solo en el bombeo urbano de pozos , riego y drenaje de campo, de jardines y suministro de agua para el hogar, sino también en drenaje de aguas industriales, de construcción, de ganadería, etc.

CODIGO	MODELO	PRECIO	HP	TEN.	DESC	Q (m³/h)	3	6,0	7,5	9,0	10,6	12,0	15	18,0	19,5	21,0	23
						Q (l/min)	50	100	125	150	175	200	250	300	325	350	380
H.XQ.1.0010.M	XQS22.8-12/0.75S		1,0	MON	2"	H (m)	10,0	9,2	8,9	8,0	7,6	7,0	5,5	4,5	3,8	3,2	2,5

CURVAS DE RENDIMIENTO

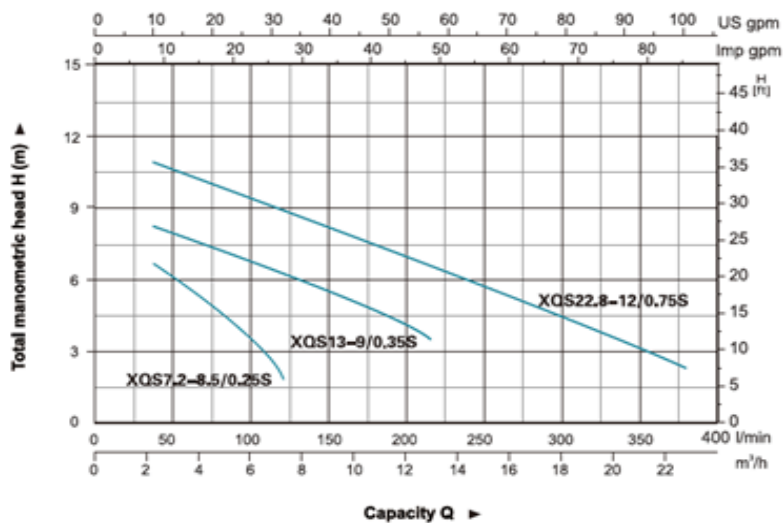

ELECTROBOMBAS SUMERGIBLES PARA PERFORACIÓN DE 3"

CARACTERÍSTICAS - ELECTROBOMBA

- Temperatura máxima del fluido hasta: +35°C.
- Contenido máximo de arena: 25 gr/m³.
- Diámetro mínimo de la perforación: 3".
- Máximo nivel de inmersión: 80 mts.
- Motor rebobinable en baño de aceite.
- Tablero de comando incluido.
- Tolerancia de las curvas según norma iso 9906.

APLICACIONES

- Abastecimiento de agua desde pozos profundos o depósitos.
- Recomendadas para el uso doméstico como así también para aplicaciones civiles, industriales y agropecuarias.
- Aptas para riego en jardines y huertas



Incluye tablero de comando

CODIGO	MODELO	PRECIO c/TAB	HP	TEN.	Q (m ³ /h)	0	0,3	0,6	1,2	1,5	2	2,1	2,4	3,0	3,6
						Q (l/min)	0	5	10	20	25	30	35	40	50
3.XR.1.0207.M	3XRm2.5/16		0,75	MON	H (m)	64	63	62	59	57	54	51	47	35	16
3.XR.1.0210.M	3XRm2.5/21		1	MON		84	83	82	78	75	72	68	62	46	21
3.XR.1.0215.M	3XRm2.5/31		1,5	MON		124	122	121	115	111	106	100	91	68	31

COMPONENTES	MATERIALES
Carcasa Exterior Bomba	Inox AISI 304
Boca Descarga	Bronce
Cuerpo Aspiración	Bronce
Difusor	Noryl
Impulsor	Noryl
Eje de Bomba	Inox AISI 304
Manguito de Acople	Inox AISI 304
Anillo de desgaste	Inox AISI 304
Carcasa Exterior Motor	Inox AISI 304
Brida Superior Motor	Bronce
Apoyo Motor	Inox AISI 304
Sello Mecánico	Cerámica / Grafito
Eje de Motor	Inox AISI 304 - C1045
Líquido refrigerante	Vaselina líquida grado medicinal

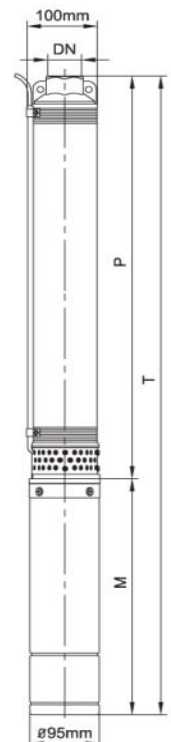
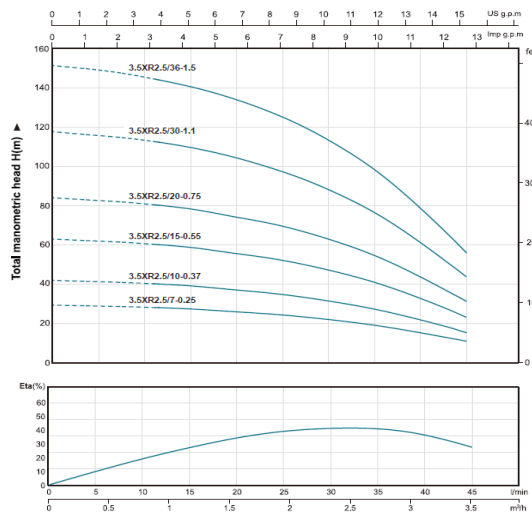

MODELO		DN	DIMENSIONES (mm)					PESO (kgs)				
1-220V/240V	3-380V/415V		P	M _(S)	M _(T)	T _(S)	T _(T)	P	M _(S)	M _(T)	T _(S)	T _(T)
3XRm2.5/15-0.55	3XR2.5/15-0.55	1"	584	390	350	974	934	3.8	6.6	5.5	10.4	9.3
3XRm2.5/20-0.75	3XR2.5/20-0.75	1"	738	430	390	1168	1128	4.6	7.8	6.6	12.4	11.2
3XRm2.5/30-1.1	3XR2.5/30-1.1	1"	946	510	430	1456	1376	5.8	9.9	7.8	15.7	13.6

ELECTROBOMBAS SUMERGIBLES PARA PERFORACIÓN DE 4"

CARACTERÍSTICAS - ELECTROBOMBA

- Temperatura máxima del fluido hasta: +35°C.
- Contenido máximo de arena: 25 gr/m³.
- Diámetro mínimo de la perforación: 4".
- Máximo nivel de inmersión: 80 mts.
- Motor rebobinable en baño de aceite.
- Tablero de comando incluido.
- Tolerancia de las curvas según norma iso 9906.

APLICACIONES

- Abastecimiento de agua desde pozos profundos o depósitos.
- Recomendadas para el uso doméstico como así también para aplicaciones civiles, industriales y agropecuarias.
- Aptas para riego en jardines y huertas



Incluye tablero de comando

CODIGO	MODELO	PRECIO c/TAB	HP	TEN.	Q (m³/h)	0	1,2	2,4	3,6	4,8	6	7,2	8,4	9,6	10,8	
						Q (l/min)	0	20	40	60	80	100	120	140	160	180
4.XR.1.0607.M	4XRm6/6-0.55		0,75	MON	H (m)	39	37	34	32	28	22	15	7			
4.XR.1.0610.M	4XRm6/8-0.75		1	MON		59	56	51	47	42	33	23	10			
4.XR.1.0615.M	4XRm6/11-1.1		1,5	MON		79	74	69	63	57	45	30	14			
4.XR.1.0815.M	4XRm8/9-1.1		1,5	MON		58	54	51	48	45	42	38	32	24	15	
4.XR.1.0820.M	4XRm8/12-1.5		2	MON		84	79	73	69	64	61	55	46	34	21	
4.XR.1.0610.T	4XR6/8-0.75		1	TRI		59	56	51	47	42	33	23	10			
4.XR.1.0615.T	4XR6/11-1.1		1,5	TRI		79	74	69	63	57	45	30	14			
4.XR.1.0620.T	4XR6/14-1.5		2	TRI		101	95	92	87	79	67	53	34			
4.XR.1.0630.T	4XR6/20-2.2		3	TRI		145	135	131	125	113	95	75	49			
4.XR.1.0820.T	4XR8/12-1.5		2	TRI		84	79	73	69	64	61	55	46	34	21	

MODELO		DN	DIMENSIONES (mm)					PESO (kgs)				
1 - 220V/240V	3 - 380V/415V		P	M _(S)	M _(T)	T _(S)	T _(T)	P	M _(S)	M _(T)	T _(S)	T _(T)
4XRm6/6-0.55	4XR6/6-0.55	1 1/4"	431	300	285	731	716	3.8	7.7	6.9	11.5	10.7
4XRm6/8-0.75	4XR6/8-0.75	1 1/4"	522	325	300	847	822	4.7	8.9	7.7	13.6	12.4
4XRm6/11-1.1	4XR6/11-1.1	1 1/4"	614	360	325	974	939	5.5	10.7	8.9	16.2	14.4
4XRm8/9-1.1	4XR8/9-1.1	2"	589	360	325	949	914	4.9	10.7	8.9	15.6	13.8
4XRm8/12-1.5	4XR8/12-1.5	2"	741	390	360	1131	1101	6.1	12.2	10.7	18.3	16.8

COMPONENTES	MATERIALES
Carcasa Exterior Bomba	Inox AISI 304
Boca Descarga	Bronce
Cuerpo Aspiración	Bronce
Difusor	Noryl
Impulsor	Noryl
Eje de Bomba	Inox AISI 304
Manguito de Acople	Inox AISI 304
Anillo de desgaste	Inox AISI 304
Carcasa Exterior Motor	Inox AISI 304
Brida Superior Motor	Bronce
Apoyo Motor	Inox AISI 304
Sello Mecánico	Cerámica / Grafito
Eje de Motor	Inox AISI 304 - C1045
Líquido refrigerante	Vaselina líquida grado medicinal

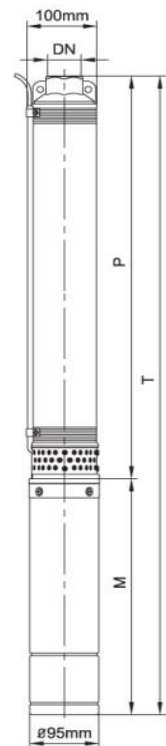

CURVAS DE RENDIMIENTO

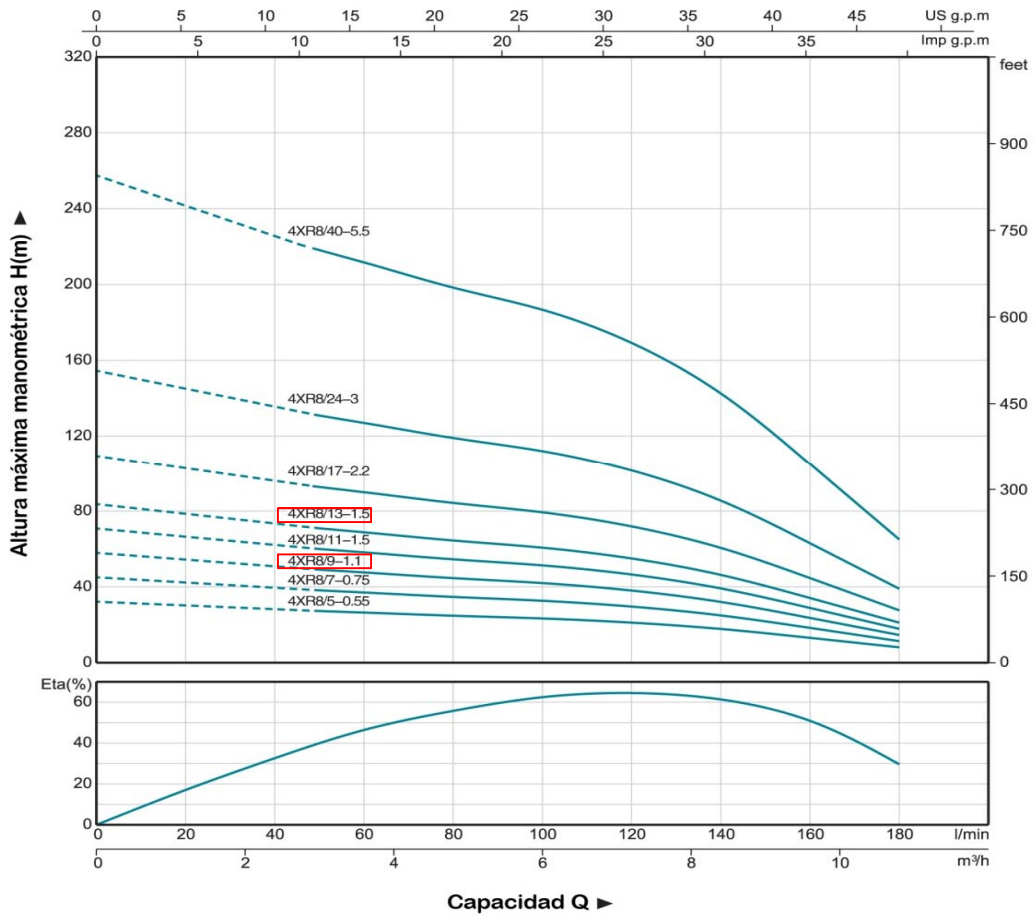
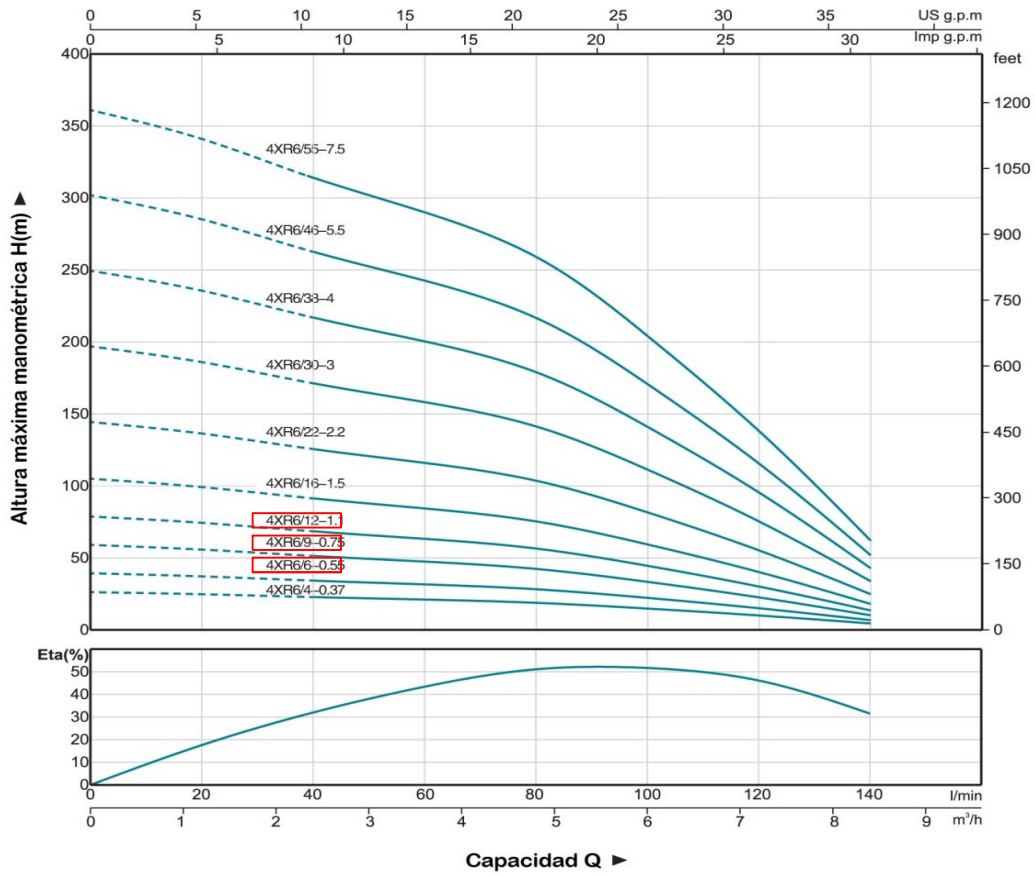

MOTOBOMBAS NAFTERAS

CARACTERÍSTICAS

- Temperatura max. del líquido: +40°C.
- Velocidad nominal: 3600 RPM.
- Motor Monocilindro - 4T refrigerado por aire.
- Impulsor abierto (antióxido).

APLICACIONES

- Aptas para movimiento de agua limpia.
- Recomendada en el suministro y/o drenaje de agua en fábricas, minas, instalaciones municipales, obras civiles como así también en sistemas de riego agrario.



CODIGO	MODELO	PRECIO	HP	Q (m³/h)													
				0	5	10	15	20	25	30	35	40	45	50	55		
M.LG.1.0020.A	LGP-20A 2''		5,5	0	83,3	166,7	250	333,3	416,7	500	583,3	666,7	750	833,3	916,7		
M.LG.1.0030.A	LGP-30A 3''		6,5	0	83,3	166,7	250	333,3	416,7	500	583,3	666,7	750	833,3	916,7		
				H (m)													
				28,6	25,1	21,6	17,6	13,4	5,9								
				29,5	28,4	26,4	24,5	22,4	20,4	17,7	15,4	12,4	8,9	5,5	2,6		

DIMENSIONES

MODELO	DN1	DN2	L (mm)	W (mm)	H (mm)	L1 (mm)	W1 (mm)	H1 (mm)
LGP20-A	2"	2"	462	397.5	405.5	306.5	302.5	181
LGP30-A	3"	3"	462	397.5	405.5	306.5	302.5	189

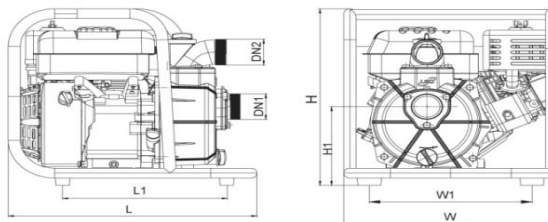

REPUESTOS

POS.	DESCRIPCION
1	Bastidor
2	Motor naftero
3	Oring
4	Sello mecánico
5	Impulsor
6	Difusor
7	Oring
8	Cuerpo de bomba
9	Junta
10	Descarga
11	Tapón de llenado
12	Válvula de retención
13	Entrada

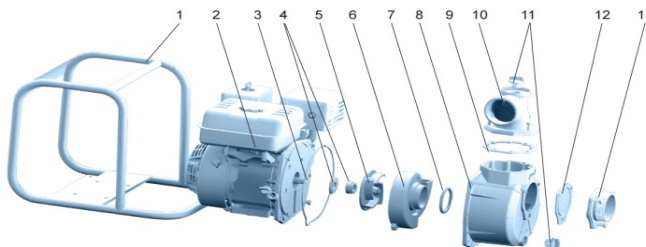

CODIGO	MODELO	PRECIO	HP	Q (m³/h)					
				0	3	6	9	12	15
M.LG.1.0015.A	LGP-15 1 1/2 ''	u\$s 203	1,6	0	50	100	150	200	240
				H (m)					
				35,0	33,0	28,0	23,0	15,0	6,0

CARACTERÍSTICAS

- Temperatura max. del líquido: +40°C.
- Velocidad nominal: 7500 RPM.
- Motor Monocilindro - 2T refrigerado por aire.
- Impulsor abierto (antióxido).
- Descarga direccionable en 3 posiciones.
- Sello mecánico especialmente diseñado.

